

Modelo: QR3-134AP R22

Especificaciones Principales

Modelo	QR3-134AP R22
Fase	Trifásico
Refrigerante	R22
HP	7
BTU 0°C +32°F	43068
Voltaje	220
HZ	60
Incluye	N/A

Condiciones de Operación

Rango de Uso

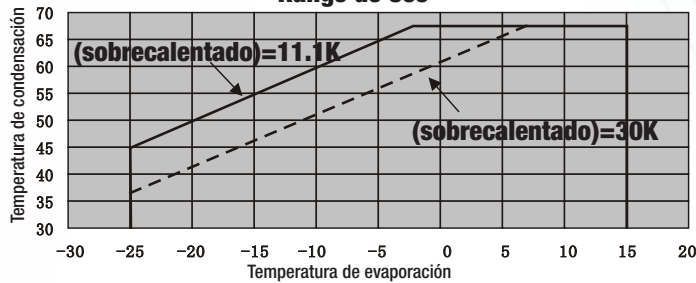

- Temperatura de Descarga: $\leq 150^{\circ}\text{C}$
- Temperatura del Cableado del Motor: $\leq 130^{\circ}\text{C}$
- Rango de Voltaje: 220V/1PH/50Hz, 220-240V/1PH/60Hz, 380V/3PH/50Hz, 460V/3PH/60Hz
- Relación de Compresión del Compresor

Consulte la tabla de rendimiento individual para obtener la envolvente. No se ejecute continuamente en los límites, ejecute solo durante un breve período de tiempo en condiciones límite.

Vista Externa y Dimensiones

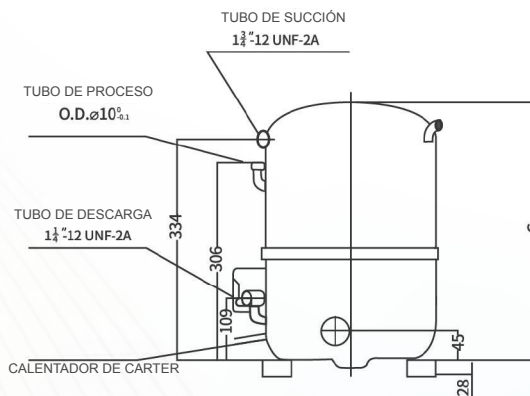

Modelo	C IN/mm
QR3-112	15.7/398

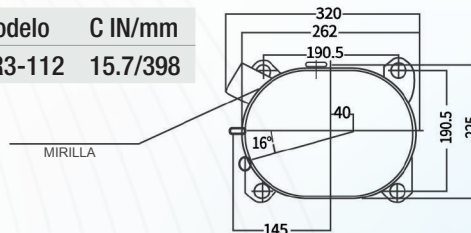

Temp. Evaporación	7.2
Temp. Condensación	54.4
Temp. Gas	18.3
Temp. Líquido	46.1
Temp. Ambiente	35

Especificaciones

Especificaciones	Modelo	QR3-134AP R22
Capacidad Nominal		17800
COP		2.75
Ruido (SPL)		≤ 69
Desplazamiento		134.8
Motor Input		6300
RLA		11.7
LRA		70
Nivel de Aislamiento		F
Revoluciones		≥ 2860
Fuente de poder		460V/3PH/60Hz
Resistencia de Línea a Línea		2.0
Carga de Aceite para Refrigerador		2000
Grado de Aceite para Refrigerador		SUNISO 4GS
Peso Neto (Incluido Aceite Lubricante)		48
Refrigerante		R22

Diagrama de Montaje

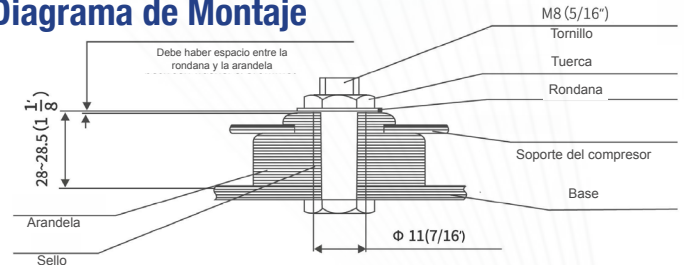

Diagrama de Cableado

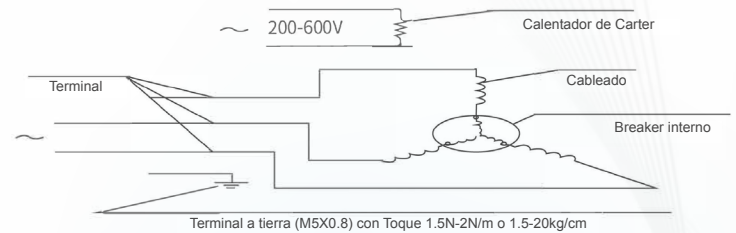

CE TÜV
ISO9001:2008